



**NORMACONNECT® F • G • R**  
**ROHRKUPPLUNGEN**

**4.4**

## ANWENDUNGSBEREICH

Die NORMACONNECT® Rohrkupplung ist ein zuverlässiges Verbindungselement für dick- und dünnwandige Rohre und entspricht dem neuen DIN-Standard 86128.

Ver- und Entsorgungsleitungen für Gase, Flüssigkeiten und Feststoffe – im Anlagenbau, Hoch- und Tiefbau, im Schiffbau, in der Wassertechnik etc. – können mit der NORMACONNECT® Rohrkupplung schnell, einfach und sicher verbunden werden.

## PRODUKT • VORTEILE

Die NORMACONNECT® Rohrkupplung ist die wirtschaftliche Alternative zu konventionellen Rohrverbindungstechniken für Kunststoff- und Metallrohre. Alle glattendigen Rohre können mit wenigen Handgriffen verbunden werden. Die montagefertig angelieferte Kupplung wird über die Rohrenden geschoben, vermittelt und in eine beliebige radiale Montageposition gedreht. Ein wechselseitiger Anzug der beiden Schrauben mit einem Drehmomentschlüssel genügt zur sicheren Montage.

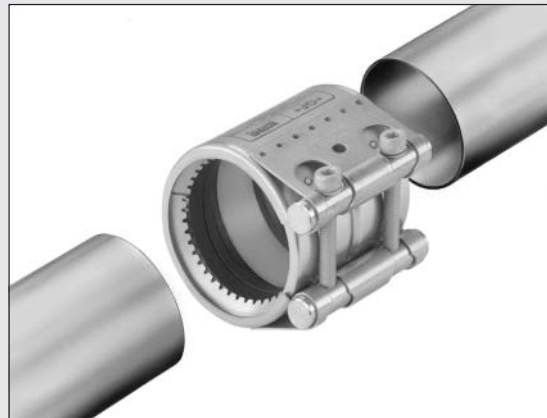

Die Dichtzuverlässigkeit ist auch bei leichten Achsversätzen, Auswinkelungen und sogar bei Rohrabständen bis zu 35 mm! (vergl. Tabellen) gewährleistet.

Auftretende Druckschläge, Vibrationen und Körperschall werden deutlich gedämpft.

Die NORMACONNECT® Rohrkupplung ist leicht, handlich und kompakt und kann deshalb auch unter beengten Platzverhältnissen bequem montiert werden.

## ZWEI-LIPPEN-DICHTSYSTEM

Das patentierte Zwei-Lippen-Dichtsystem (Abb. A) der NORMACONNECT® Rohrkupplung bietet **doppelte Sicherheit**, denn es erzielt sowohl bei niedrigen als auch bei hohen Betriebsdrücken eine maximale Dichtwirkung.

Beim Verspannen drückt sich Dichtlippe 1 auf Dichtlippe 2, so dass auch bei niedrigen Leitungsdrücken (Gas), bei Vacuum oder bei hoher Beanspruchung der Verbindung eine hervorragende Feinabdichtung erzielt wird (Abb. B).

Aufgrund der besonderen Dichtlippengeometrie nimmt die Dichtwirkung mit steigendem Innendruck noch zu, da mit Erhöhung des Innendrucks (**P**) die Dichtlippen noch stärker an das Rohr gepresst werden (Abb. C).

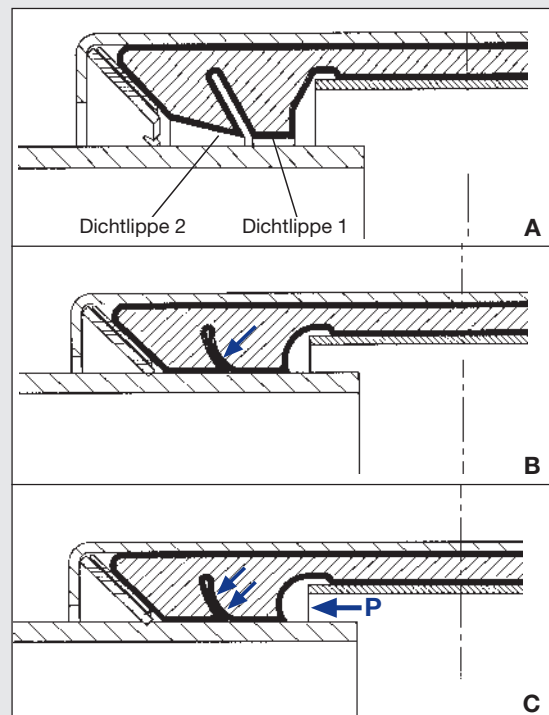

## DIE TYPENREIHEN

Das NORMACONNECT® Programm bietet für jeden Anwendungsfall die richtige Kupplung.  
Das Programm ist in drei Typenreihen unterteilt:

- **NORMACONNECT® FLEX/FLEX E**  
Rohrkupplungen zur Verbindung von zugentlasteten Metall- und Kunststoffrohren
- **NORMACONNECT® GRIP**  
Typ **GRIP**  
Rohrkupplungen zur Verbindung zugbelasteten Metallrohren  
Typ **COMBI GRIP**  
Rohrkupplungen zur Verbindung von einem zugbelasteten Metall- mit einem Kunststoffrohr  
Typ **PLAST GRIP**  
Rohrkupplungen zur Verbindung von zugbelasteten Kunststoffrohren
- **NORMACONNECT® REP E**  
Reparaturkupplungen zur Verbindung von zugentlasteten Metall- und Kunststoffrohren

Die nachfolgende Tabelle zeigt die möglichen Anwendungen und die jeweils geeigneten Kupplungen im Überblick.

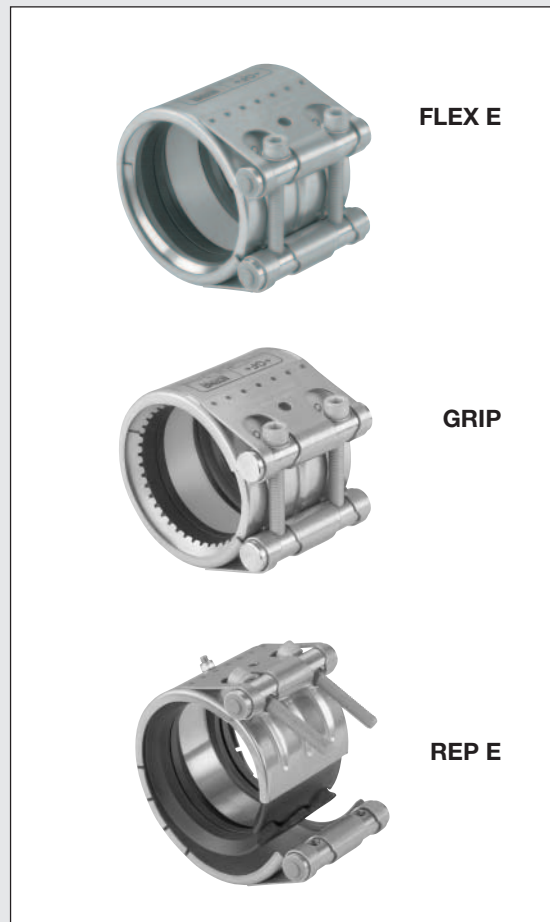

**Materialhinweise finden Sie auf dem Aufklapper auf der letzten Seite.**

Zu verbindende Rohre	Ø mm	Druckbereich bar	NORMACONNECT® Typ					
			zugentlastete Verbindungen		zugbelastbare Verbindungen			Reparatur
			FLEX E	FLEX	GRIP	COMBI GRIP	PLAST GRIP	REP E *
			Seite 4 - 5	Seite 4 - 5	Seite 6 - 7	Seite 8 - 9	Seite 10 - 11	Seite 12 - 13
Metall + Metall	26,9 – 168,3	16	•		•			•
	180 – 711,2	16,0 – 2,0			•			
	180 – 1219,2	23,5 – 1,2		•				•
Kunststoff + Kunststoff	40 – 400	16 – 6					•	
	26,9 – 168,3	16	•					•
	180 – 1219,2	23,5 – 1,2		•				•
Metall + Kunststoff	38/40 – 400/406,4	16 – 6				•		
	26,9 – 168,3	16	•					•
	180 – 1219,2	23,5 – 1,2		•				•
Guss + Guss	26,9 – 170,0	16	•					•
	180 – 1219,2	23,5 – 1,2		•				•

\*NORMACONNECT® REP E lieferbar ab Ø 35 mm

Technische Änderungen vorbehalten. Preise auf Anfrage. Wir liefern ausschließlich auf der Grundlage unserer Verkaufs- und Lieferbedingungen.

„Als zertifiziertes Unternehmen garantieren wir einen gleichbleibend hohen Qualitätsstandard. Die NORMA® Produkte werden mit moderner Produktionstechnik unter Verwendung hochwertiger Materialien hergestellt. Sie sind sicher, wenn sie zu dem von uns angegebenen Zweck verwendet werden und unsere Montagehinweise eingehalten werden. In Zweifelsfällen über die Verwendungsmöglichkeiten und sachgerechte Montage lassen Sie sich von uns beraten.“

**Die Freigabe (z.B.: Germanischer Lloyd) für die einzelnen Typen teilen wir Ihnen auf Anfrage mit.**

## TYPENREIHE FLEX/FLEX E

NORMACONNECT® FLEX/FLEX E ist eine Rohrkupplung zur Verbindung zugentlasteter Rohre. Sowohl Metall- als auch Kunststoffrohre können mit ihr schnell und sicher verbunden werden. NORMACONNECT® FLEX/FLEX E zeichnen sich aus durch:

### 1. Serienmäßige Bänderinlage

Aufgrund der verstärkenden Bänderinlage werden die Überbrückung großer Rohrabstände und der problemlose Einsatz bei Vakuum-Anwendungen möglich. Gleichzeitig wird die Scherfestigkeit der Kupplung erhöht.

### 2. Verschlussbolzen

Bei der NORMACONNECT® Rohrkupplung werden Bolzen mit besonders großem Durchmesser eingesetzt. Die Steifigkeit der Kupplung und der Gewindeeingriff der Schrauben werden dadurch deutlich verbessert.

Für die Durchmessergrößen bis 170 mm werden ausschließlich Hohlbolzen eingesetzt (NORMACONNECT® FLEX E). Bei Kupplungen mit Außendurchmesser über 180 mm sind wahlweise Hohl-(NORMACONNECT® FLEX E) oder Vollbolzen (NORMACONNECT® FLEX) erhältlich.

### 3. Schutzring

Der Schutzring schützt die Dichtmuffe vor UV-Licht, Beflammung etc. und erhöht die Biegesteifigkeit der Kupplung.



Abb.: NORMACONNECT® FLEX E

### 4. Neuartiges Zwei-Lippen-Dichtsystem

Das patentierte Dichtsystem sorgt für doppelte Sicherheit.

■ Rohrkupplungen mit Außendurchmesser über 180 mm sind in den Ausführungen **FLEX** und **FLEX E** erhältlich.

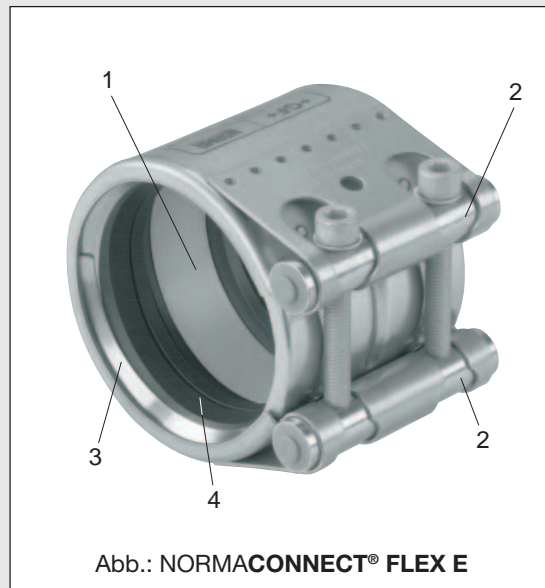
- **FLEX E** ausgelegt für Niederdruckanwendungen (vergl. Tabelle)
- **FLEX** ausgelegt für hohe Druckverhältnisse (vergl. Tabelle)

## BESTELLHINWEISE

Bitte geben Sie bei einer Anfrage/Bestellung an:

1. den Typ (FLEX, FLEX E)
2. das gewünschte Material (W2, W5)  
(Hinweise s. letzte Seite)
3. den Rohraußendurchmesser RA (s. Tabelle)
4. den gewünschten Dichtmuffenwerkstoff (EPDM, NBR)

Beispiel

FLEX  
W2  
609,6  
EPDM

Für das benannte Beispiel lautet das Bestellzeichen: **NORMACONNECT® FLEX – W2 – 609,6 – EPDM**

**ALLE GRÖSSEN IM ÜBERBLICK • MATERIALIEN UND ZEICHNUNGEN S. SEITE 16**

Typ	RA (mm)	RA <sub>min</sub> RA <sub>max</sub> (mm)	Nenndruck PN	a (mm)	c <sub>max</sub> mit Bänderinlage (mm)	d ≈ (mm)	H ≈ (mm)	Schraube (mm)	Gewicht ca. (kg/Stück)			
<b>FLEX E</b>	26,9	26,4 - 27,4	16	67,0	3	50	70	M 8	0,4			
	28,0	27,5 - 28,5	16	67,0	3	50	70	M 8	0,4			
	30,0	28,6 - 30,5	16	67,0	3	50	70	M 8	0,4			
	33,7	30,6 - 34,2	16	67,0	3	55	75	M 8	0,4			
	35,0	34,5 - 35,5	16	62,4	8	55	75	M 8	0,5			
	38,0	35,6 - 38,5	16	62,4	8	60	80	M 8	0,5			
	42,4	39,0 - 42,9	16	62,4	8	65	85	M 8	0,5			
	44,5	43,0 - 45,0	16	62,4	8	65	85	M 8	0,5			
	48,3	45,5 - 48,8	16	62,4	8	70	90	M 8	0,6			
	54,0	53,6 - 54,9	16	77,4	17	75	95	M 8	0,7			
	57,0	55,0 - 57,6	16	77,4	17	80	100	M 8	0,7			
	60,3	57,7 - 60,9	16	77,4	17	80	100	M 8	0,8			
	73,0	72,6 - 74,0	16	98,0	25	95	115	M 10	1,5			
	76,1	74,0 - 76,9	16	98,0	25	100	120	M 8	1,4			
	78,0	77,1 - 78,9	16	98,0	25	100	120	M 10	1,25			
	84,0	83,0 - 85,0	16	98,0	25	105	125	M 8	1,4			
	88,9	85,1 - 89,8	16	98,0	25	110	130	M 8	1,4			
	98,0	96,9 - 99,0	16	98,0	25	120	145	M 10	1,45			
	101,6	101,0 - 102,9	16	98,0	25	125	145	M 10	1,8			
	104,0	103,0 - 106,0	16	98,0	25	125	145	M 8	1,6			
	108,0	106,9 - 109,1	16	98,0	25	130	150	M 8	1,8			
	110,0	109,0 - 111,0	16	98,0	25	130	150	M 8	1,8			
	114,3	112,0 - 115,4	16	98,0	25	135	155	M 8	1,8			
	118,0	116,6 - 119,2	16	98,0	25	140	160	M 10	1,52			
	129,0	128,0 - 131,0	16	113,0	35	155	185	M 10	2,4			
	133,0	131,0 - 134,3	16	113,0	35	160	190	M 10	2,4			
	139,7	137,0 - 141,1	16	113,0	35	165	195	M 10	2,6			
	141,6	138,3 - 142,0	16	115,0	35	170	200	M 12	3,3			
144,0	142,4 - 145,5	16	113,0	35	170	200	M 12	2,26				
154,0	153,0 - 156,0	16	113,0	35	180	210	M 10	2,7				
159,0	157,0 - 160,6	16	113,0	35	185	215	M 10	2,7				
168,3	166,0 - 170,0	16	113,0	35	195	225	M 10	2,8				
170,0	168,2 - 171,9	16	113,0	35	195	225	M 12	2,58				
Typ	RA (mm)	RA <sub>min</sub> RA <sub>max</sub> (mm)	M.A.W.P. <sup>1)</sup> (bar)		a (mm)		c <sub>max</sub> mit Bänderinlage (mm)	d ≈ (mm)	H ≈ (mm)	Schraube (mm)	Gewicht ca. (kg/Stück)	
			FLEX	FLEX E	FLEX	FLEX E					FLEX	FLEX E
<b>3.)</b>	206,0	202,0 - 208,0	23,5	13,7	141,0	139,0	35	240	270	M 12	4,9	3,8
	219,1	216,0 - 221,0	23,5	13,7	141,0	139,0	35	250	280	M 12	5,1	3,9
	254,0	250,0 - 256,0	18,5	12,0	141,0	139,0	35	285	315	M 12	5,9	4,3
	267,0	264,0 - 269,0	18,5	12,0	141,0	139,0	35	300	330	M 12	6,2	4,5
	273,0	270,0 - 275,0	18,5	12,0	141,0	139,0	35	305	335	M 12	6,4	4,6
	306,0	302,0 - 308,0	15,0	9,0	141,0	139,0	35	335	370	M 12	6,7	4,8
	323,9	320,0 - 327,0	15,0	9,0	141,0	139,0	35	355	385	M 12	6,9	5,1
	355,6	352,0 - 359,0	13,2	9,0	141,0	139,0	35	385	420	M 12	7,4	5,2
	406,4	402,0 - 410,0	12,3	7,5	141,0	139,0	35	435	470	M 12	8,0	5,8
	508,0	505,0 - 511,0	7,5	5,5	141,0	139,0	35	540	570	M 12	9,4	7,2
	609,6	606,0 - 613,0	6,2	4,5	141,0	139,0	35	630	670	M 12	10,9	7,8
	711,2	707,0 - 715,0	5,0	4,0	141,0	139,0	35	740	775	M12	12,2	8,9
<b>4)</b>	812,8	808,0 - 817,0	4,5	3,2	141,0	139,0	35	845	875	M12	13,4	9,9
<b>4)</b>	1219,2	1216,0 - 1222,0	3,3	2,0	141,0	139,0	35	1250	1280	M12	18,9	13,6

Weitere Größen ≥ 170,0 auf Anfrage

<sup>1)</sup> Maximum Allowable Working Pressure = maximal zulässiger Arbeitsdruck  
<sup>3)</sup> Bei Verwendung ohne Bänderinlage ist ein maximaler Rohrspalt von 10 mm bei Ø>170 zulässig  
<sup>4)</sup> Zweiteilige Rohrkupplung.

## TYPENREIHE GRIP

NORMACONNECT® GRIP ist eine Rohrkupplung zur Verbindung zugbelasteter Metallrohre.

NORMACONNECT® GRIP zeichnen sich aus durch:

### 1. Serienmäßige Bandeinlage

Aufgrund der verstärkenden Bandeinlage werden die Überbrückung großer Rohrabstände und der problemlose Einsatz bei Vakuum-Anwendungen möglich. Gleichzeitig wird die Scherfestigkeit der Kupplung erhöht.

### 2. Kraftvolle Verschlussbolzen

Bei der NORMACONNECT® Rohrkupplung werden Bolzen mit besonders großem Durchmesser eingesetzt. Die Steifigkeit der Kupplung und der Gewindeeingriff der Schrauben werden dadurch deutlich verbessert.

### 3. Konisch ausgestanzter Krallenring

Der Krallenring greift mit seinen konisch ausgestanzten Zähnen sicher und kraftvoll auf jeder Rohroberfläche. Aufgrund der speziellen Krallenringgeometrie widersteht die Kupplung auch hohen Vibrationsbelastungen.

### 4. Neuartiges Lippen-Dichtsystem

Das patentierte Dichtsystem sorgt für doppelte Sicherheit.



Abb.: NORMACONNECT® GRIP

## BESTELLMHINWEISE

Bitte geben Sie bei einer Anfrage/Bestellung an:

1. den Typ (GRIP)
2. das gewünschte Material (W2, W5)  
(Hinweise s. letzte Seite)
3. den Rohraußendurchmesser RA (s. Tabelle)
4. den gewünschten Dichtmuffenwerkstoff (EPDM, NBR)

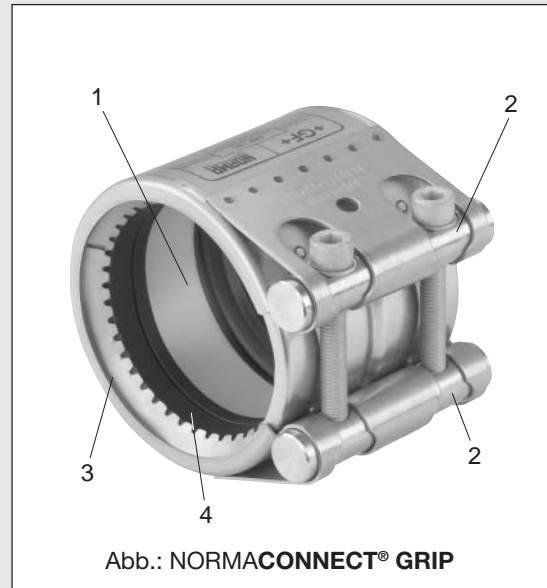
Beispiel

GRIP  
W5  
88,9  
EPDM

Für das benannte Beispiel lautet das Bestellzeichen: **NORMACONNECT® GRIP – W5 – 88,9 – EPDM**

**ALLE GRÖSSEN IM ÜBERBLICK • MATERIALIEN UND ZEICHNUNGEN S. SEITE 16**

Typ	RA (mm)	RA <sub>min</sub> RA <sub>max</sub> (mm)	Nennndruck PN	a (mm)	C <sub>max</sub> mit Bandeinlage (mm)	d ≈ (mm)	H ≈ (mm)	Schraube (mm)	Gewicht ca. (kg/Stück)
<b>GRIP</b>	26,9	26,4 - 27,4	16	67,0	3	50	70	M 8	0,4
	28,0	27,5 - 28,5	16	67,0	3	50	70	M 8	0,4
	30,0	28,6 - 30,5	16	67,0	3	50	70	M 8	0,4
	33,7	31,0 - 34,2	16	67,0	3	55	75	M 8	0,4
	35,0	34,5 - 35,5	16	62,4	8	55	75	M 8	0,5
	38,0	35,6 - 38,5	16	62,4	8	60	80	M 8	0,5
	42,4	39,5 - 42,9	16	62,4	8	65	85	M 8	0,6
	44,5	43,0 - 45,0	16	62,4	8	65	85	M 8	0,6
	48,3	46,0 - 48,8	16	62,4	8	70	90	M 8	0,6
	54,0	53,6 - 54,9	16	77,4	17	75	95	M 8	0,8
	57,0	55,0 - 57,6	16	77,4	17	80	100	M 8	0,8
	60,3	58,0 - 60,9	16	77,4	17	80	100	M 8	0,8
	73,0	72,6 - 74,0	16	98,0	25	95	115	M 10	1,4
	76,1	74,0 - 76,9	16	98,0	25	100	120	M 10	1,4
	78,0	77,1 - 78,9	16	98,0	25	100	120	M 10	1,4
	84,0	82,0 - 85,0	16	98,0	25	105	125	M 10	1,5
	88,9	87,0 - 89,8	16	98,0	25	110	130	M 10	1,5
	98,0	96,9 - 99,0	16	98,0	25	120	145	M 10	1,6
	101,6	100,4 - 102,8	16	98,0	25	125	145	M 10	1,6
	104,0	102,9 - 105,1	16	98,0	25	125	145	M 10	1,7
	108,0	106,9 - 109,1	16	98,0	25	130	150	M 10	1,7
	110,0	109,0 - 111,0	16	98,0	25	130	150	M 10	1,7
	114,3	112,0 - 115,4	16	98,0	25	135	155	M 10	1,8
	118,0	116,6 - 119,2	16	98,0	25	140	160	M 10	1,8
	129,0	127,8 - 130,2	16	115,0	35	155	185	M 12	2,4
	133,0	131,7 - 134,3	16	115,0	35	160	190	M 12	2,4
	139,7	138,3 - 141,1	16	115,0	35	165	195	M 12	2,5
	141,6	138,3 - 142,0	16	115,0	35	170	200	M 12	2,5
144,0	142,4 - 145,5	16	115,0	35	170	200	M 12	2,5	
154,0	152,4 - 155,6	16	115,0	35	180	210	M 12	2,7	
159,0	157,4 - 160,6	16	115,0	35	185	215	M 12	2,7	
168,3	166,6 - 170,0	16	115,0	35	195	225	M 12	2,8	
170,0	168,2 - 171,9	16	115,0	35	195	225	M 12	2,8	
Typ	RA (mm)	RA <sub>min</sub> RA <sub>max</sub> (mm)	M.A.W.P. <sup>1)</sup> PN	a (mm)	C <sub>max</sub> mit Bandeinlage (mm)	d ≈ (mm)	H ≈ (mm)	Schraube (mm)	Gewicht ca. (kg/Stück)
<b>GRIP</b>	206,0	202,0 - 208,0	16	142,0	35	235	270	M 16	6,1
	219,1	216,0 - 221,0	16	142,0	35	240	270	M 16	6,5
	254,0	250,0 - 256,0	10,5	142,0	35	285	315	M 16	7,5
	267,0	264,0 - 269,0	10,5	142,0	35	300	330	M 16	7,9
	273,0	270,3 - 275,7	9	142,0	35	305	335	M 16	8,0
	306,0	302,0 - 308,0	7,5	142,0	35	335	370	M 16	9,0
	323,9	320,0 - 327,0	6	142,0	35	355	385	M 16	9,5
	355,6	352,0 - 359,0	5	142,0	35	385	420	M 16	10,5
	406,4	402,0 - 410,0	4,5	142,0	35	435	470	M 16	12,0
	508,0	505,5 - 510,5	3	142,0	35	540	570	M 16	15,0
	609,6	606,0 - 613,0	2,5	142,0	35	630	670	M 16	18,0
	634,0	631,0 - 637,0	2	142,0	35	665	695	M 16	18,7
	711,2	707,7 - 712,0	2	142,0	35	745	775	M 16	21,0

Weitere Größen ≥ 170,0 auf Anfrage

<sup>1)</sup> Maximum Allowable Working Pressure = maximal zulässiger Arbeitsdruck

## TYPENREIHE COMBI GRIP

NORMACONNECT® COMBI GRIP ist eine Rohrkupplung zur Verbindung zugbelasteter Rohrkombinationen. Sie verbindet schnell und sicher ein Metall- mit einem Kunststoffrohr.

NORMACONNECT® COMBI GRIP zeichnen sich aus durch:

### 1. Serienmäßige Bandeinlage

Aufgrund der verstärkenden Bandeinlage werden die Überbrückung großer Rohrabstände und der problemlose Einsatz bei Vakuum-Anwendungen möglich. Gleichzeitig wird die Scherfestigkeit der Kupplung erhöht.

### 2. Kraftvolle Verschlussbolzen

Bei der NORMACONNECT® Rohrkupplung werden Bolzen mit besonders großem Durchmesser eingesetzt. Die Steifigkeit der Kupplung und der Gewindeeingriff der Schrauben werden dadurch deutlich verbessert.

### 3. Krallenring

An der Anschlussstelle zum **Kunststoffrohr** presst sich ein Krallenring mit flachen, mehrreihigen Krallen oberflächenschonend auf das Rohr. Gleichzeitig wird die aufgebrachte Kraft relativ breit und gleichmäßig auf der Rohroberfläche verteilt.

An der Anschlussstelle zum **Metallrohr** wirkt ein Krallenring mit konisch ausgestanzten Zähnen kraftvoll auf die Rohroberfläche. Aufgrund der speziellen Krallenringgeometrie widersteht die Kupplung auch hohen Vibrationsbelastungen.



Abb.: NORMACONNECT® COMBI GRIP

### 4. Neuartiges Zwei-Lippen-Dichtsystem

Das patentierte Dichtsystem sorgt für doppelte Sicherheit.

### 5. Optionaler Stützring (s. Abb. Seite 9)

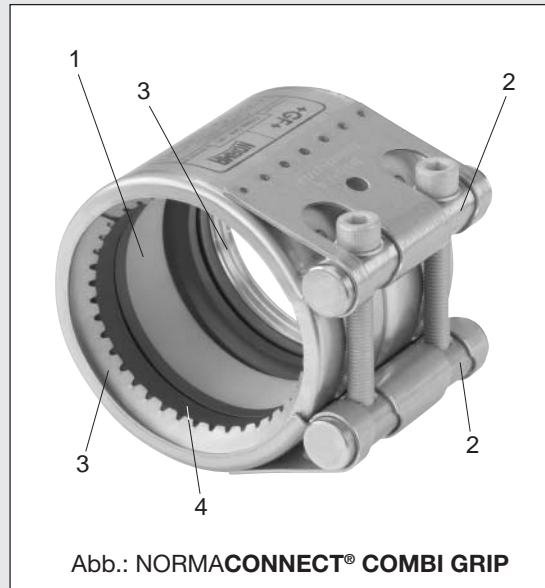
Bei der Verbindung von Kunststoffrohren empfehlen wir **grundsätzlich** den Einsatz des NORMACONNECT® Stützrings. Bei der Verwendung von Weichthermoplast-Rohren (wie z. B. PE) ist der Stützring **zwingend** erforderlich.

Der Stützring wird im Bereich der Verbindungsstelle in das Kunststoffrohr eingeschoben und schützt es zuverlässig vor Deformationen.

## BESTELLHINWEISE

Bitte geben Sie bei einer Anfrage/Bestellung an:

1. den Typ (COMBI GRIP)
2. das gewünschte Material (W2, W5)  
(Hinweise s. letzte Seite)
3. den Rohraußendurchmesser RA Metall/Kunststoff (s. Tabelle)
4. den gewünschten Dichtmuffenwerkstoff (EPDM, NBR)

Beispiel

COMBI GRIP

W5

88,9/90

EPDM

Für das benannte Beispiel lautet das Bestellzeichen: **NORMACONNECT® COMBI GRIP – W5 – 88,9 – EPDM**

## ALLE GRÖSSEN IM ÜBERBLICK • MATERIALIEN UND ZEICHNUNGEN S. SEITE 16

Typ	RA (mm)	RA <sub>min</sub> - RA <sub>max</sub> Metall (mm)	RA <sub>min</sub> - RA <sub>max</sub> Kunststoff (mm)	PN	a (mm)	C <sub>max</sub> mit Bandenlage (mm)	d (mm)	H (mm)	Schraube (mm)	Gewicht (kg / Stück)
<b>COMBI GRIP</b>	38,0 / 40,0	37,5 - 39,0	39,5 - 40,5	16	62,4	8	60	80	M 8	0,6
	42,4 / 40,0	41,0 - 43,0	39,5 - 40,5	16	62,4	8	60	80	M 8	0,6
	48,3 / 50,0	47,8 - 49,0	49,5 - 50,5	16	62,4	8	70	90	M 8	0,6
	60,3 / 63,0	59,0 - 61,0	62,5 - 63,5	16	77,4	17	85	105	M 8	0,8
	76,1 / 75,0	75,0 - 76,9	74,0 - 76,0	16	98,0	25	95	115	M 10	1,5
	88,9 / 90,0	88,0 - 90,0	89,0 - 91,0	16	98,0	25	110	130	M 10	1,6
	108,0 / 110,0	106,5 - 110,5	108,0 - 111,0	16	98,0	25	110	130	M 10	1,8
	114,3 / 110,0	113,0 - 116,0	108,0 - 111,0	16	98,0	25	130	150	M 10	1,8
	129,0 / 125,0	127,8 / 131,0	123,0 - 126,0	16	115,0	35	155	185	M 12	3,2
	139,7 / 140,0	138,0 - 141,0	138,0 - 142,0	16	115,0	35	170	200	M 12	3,4
	159,0 / 160,0	158,0 - 161,0	158,0 - 162,0	16	115,0	35	190	210	M 12	3,7
	200,0 / 204,0	202,0 - 206,0	198,0 - 202,0	16	142,0	35	210	240	M 12	6,3
	225,0 / 219,0	217,0 - 221,5	222,0 - 227,0	10	142,0	35	230	260	M 12	6,8
	225,0 / 222,0	218,0 - 223,0	223,0 - 226,0	10	142,0	35	230	260	M 12	6,8
	250,0 / 254,0	251,0 - 256,5	247,0 - 253,0	10	142,0	35	255	285	M 12	7,2
	280,0 / 273,0	275,0 - 276,0	277,0 - 283,0	10	142,0	35	280	310	M 16	8,5
355,0 / 355,6	352,0 - 357,5	351,0 - 359,0	6	142,0	35	310	340	M 16	10,8	
400,0 / 406,4	402,5 - 410,0	396,0 - 404,0	6	142,0	35	345	375	M 16	11,1	
<b>COMBI GRIP</b>	42,4 / 42,4	41,0 - 43,0	41,0 - 43,0	16	62,4	8	65	85	M 8	0,6
	48,3 / 48,3	47,0 - 49,0	47,0 - 49,0	16	62,4	8	70	90	M 8	0,6
	60,3 / 60,3	59,0 - 60,9	59,0 - 61,0	16	77,4	17	80	100	M 8	0,8
	73,0 / 73,0	72,6 - 74,0	72,5 - 73,5	16	98,0	25	95	115	M 10	1,5
	88,9 / 88,9	88,0 - 90,0	88,0 - 90,0	16	98,0	25	110	130	M 10	1,6
	114,3 / 114,3	113,0 - 116,0	113,0 - 116,0	16	98,0	25	135	155	M 10	3,2
	141,3 / 141,3	139,4 - 143,0	139,0 - 143,0	16	115,0	35	175	205	M 12	3,4
	168,3 / 168,3	166,6 - 170,0	166,0 - 170,0	16	115,0	35	200	230	M 12	3,8
	219,1 / 219,1	217,0 - 221,5	217,0 - 222,0	16	142,0	35	230	260	M 12	6,6
	273,0 / 273,0	275,0 - 276,0	271,0 - 274,0	10	142,0	35	280	310	M 16	8,2
	323,9 / 323,9	320,5 - 327,0	320,0 - 327,0	6	142,0	35	355	385	M 16	10,2

Bei allen Kunststoffrohren aus PE und PP und dünnwandigen PVC-Rohren muss ein Stützring eingelegt werden.  
Stützringe für die Montage der NORMACONNECT® COMBI GRIP sind bei unseren Vertriebspartnern erhältlich.

## STÜTZRING

Bitte geben Sie bei einer Anfrage/Bestellung an:

1. den gewünschten Rohraußendurchmesser (RA)
2. das Material
3. den gewünschten Innendurchmesser (di)

Beispiel

90  
W5 (1.4571)  
79,5



Für das benannte Beispiel lautet das Bestellzeichen: **STÜTZRING 90 – W5 – 79,5**

RA	di	Wandstärke	Rohrserie	RA	di	Wandstärke	Rohrserie	RA	di	Wandstärke	Rohrserie
40	29	5,5	SDR 7,5 / S-3,2	75	54,4	10,3	SDR 7,5 / S-3,2	125	91	17	SDR 7,5 / S-3,2
	31	4,5	SDR 9 / S-4		58,2	8,4	SDR 9 / S-4		97	14	SDR 9 / S-4
	32,6	3,7	SDR 11 / S-5		61,4	6,8	SDR 11 / S-5		102,2	11,4	SDR 11 / S-5
	34	3	SDR 13,6 / S-6,3		64	5,5	SDR 13,6 / S-6,3		106,6	9,2	SDR 13,6 / S-6,3
	35,2	2,4	SDR 17 / S-8		66	4,5	SDR 17 / S-8		110,2	7,4	SDR 17 / S-8
	–	–	SDR 21 / S-10		67,8	3,6	SDR 21 / S-10		113	6	SDR 21 / S-10
	36	2	SDR 26 / S-12,5		69,5	2,8	SDR 26 / S-12,5		115,4	4,8	SDR 26 / S-12,5
	–	–	SDR 33 / S-16		70,4	2,3	SDR 33 / S-16		117,2	3,9	SDR 33 / S-16
50	36	7	SDR 7,5 / S-3,2	90	65,4	12,3	SDR 7,5 / S-3,2	140	102,2	19,2	SDR 7,5 / S-3,2
	38,8	5,6	SDR 9 / S-4		69,5	10,3	SDR 9 / S-4		108,6	15,7	SDR 9 / S-4
	40,8	4,6	SDR 11 / S-5		73,6	8,2	SDR 11 / S-5		114,6	12,7	SDR 11 / S-5
	42,6	3,7	SDR 13,6 / S-6,3		76,8	6,6	SDR 13,6 / S-6,3		119,4	10,3	SDR 13,6 / S-6,3
	44	3	SDR 17 / S-8		79,5	5,3	SDR 17 / S-8		123,4	8,3	SDR 17 / S-8
	45,5	2,2	SDR 21 / S-10		81,4	4,3	SDR 21 / S-10		126,6	6,7	SDR 21 / S-10
	46	2	SDR 26 / S-12,5		83	3,5	SDR 26 / S-12,5		129,2	5,4	SDR 26 / S-12,5
	–	–	SDR 33 / S-16		84,4	2,8	SDR 33 / S-16		131,4	4,3	SDR 33 / S-16
63	45,5	8,7	SDR 7,5 / S-3,2	110	79,5	15,3	SDR 7,5 / S-3,2	160	116,2	21,9	SDR 7,5 / S-3,2
	48,8	7,1	SDR 9 / S-4		85,4	12,3	SDR 9 / S-4		124,2	17,9	SDR 9 / S-4
	51,4	5,8	SDR 11 / S-5		90	10	SDR 11 / S-5		130,8	14,6	SDR 11 / S-5
	53,6	4,7	SDR 13,6 / S-6,3		93,8	8,1	SDR 13,6 / S-6,3		136,4	11,8	SDR 13,6 / S-6,3
	55,4	3,8	SDR 17 / S-8		96,8	6,6	SDR 17 / S-8		141	9,5	SDR 17 / S-8
	57	3	SDR 21 / S-10		99,4	5,3	SDR 21 / S-10		144,6	7,7	SDR 21 / S-10
	58,2	2,4	SDR 26 / S-12,5		101,6	4,2	SDR 26 / S-12,5		147,6	6,2	SDR 26 / S-12,5
	59	2	SDR 33 / S-16		103,2	3,4	SDR 33 / S-16		150,2	4,9	SDR 33 / S-16

Weitere Größen auf Anfrage

## TYPENREIHE PLAST GRIP

NORMACONNECT® PLAST GRIP ist eine Rohrkupplung zur Verbindung zugbelasteter Kunststoffrohre. NORMACONNECT® PLAST GRIP zeichnen sich aus durch:

### 1. Serienmäßige Bänderinlage

Aufgrund der verstärkenden Bänderinlage werden die Überbrückung großer Rohrabstände und der problemlose Einsatz bei Vakuum-Anwendungen möglich. Gleichzeitig wird die Scherfestigkeit der Kupplung erhöht.

### 2. Kraftvolle Verschlussbolzen

Bei der NORMACONNECT® Rohrkupplung werden Bolzen mit besonders großem Durchmesser eingesetzt. Die Steifigkeit der Kupplung und der Gewindeeingriff der Schrauben werden dadurch deutlich verbessert.

### 3. Krallenring

Dieser progressiv wirkende Krallenring presst sich mit seinen flachen, mehrreihigen Krallen oberflächenschonend auf das Rohr. Gleichzeitig wird die aufgebrachte Kraft relativ breit und gleichmäßig auf der Rohroberfläche verteilt.

### 4. Neuartiges Zwei-Lippen-Dichtsystem

Das patentierte Dichtsystem sorgt für doppelte Sicherheit.



Abb.: NORMACONNECT® PLAST GRIP

### 5. Optionaler Stützring (s. Abb. Seite 11)

Bei der Verbindung von Kunststoffrohren empfehlen wir **grundsätzlich** den Einsatz des NORMACONNECT® Stützrings. Bei der Verwendung von Weichthermoplast-Rohren (wie z. B. PE) ist der Stützring **zwingend** erforderlich. Der Stützring wird im Bereich der Verbindungsstelle in das Kunststoffrohr eingeschoben und schützt es zuverlässig vor Deformationen.

## BESTELLHINWEISE

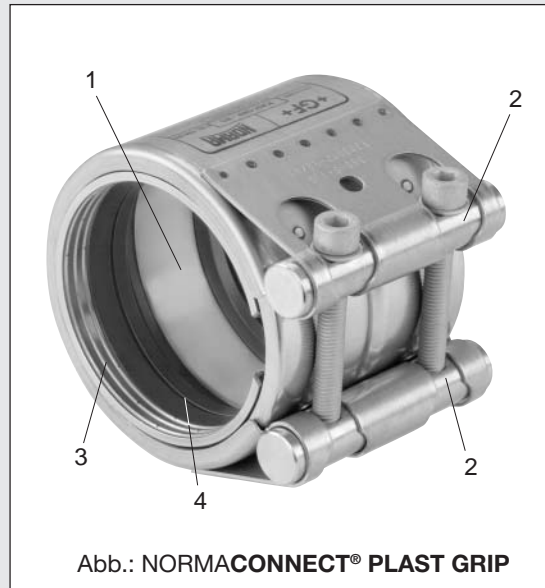
Bitte geben Sie bei einer Anfrage/Bestellung an:

1. den Typ (PLAST GRIP)
2. das gewünschte Material (W2, W5)  
(Hinweise s. letzte Seite)
3. den Rohraußendurchmesser RA (s. Tabelle)
4. den gewünschten Dichtmuffenwerkstoff (EPDM, NBR)

Beispiel

PLAST GRIP  
W5  
90  
EPDM

Für das benannte Beispiel lautet das Bestellzeichen: **NORMACONNECT® PLAST GRIP – W5 – 90 – EPDM**

## ALLE GRÖSSEN IM ÜBERBLICK • MATERIALIEN UND ZEICHNUNGEN S. SEITE 16

Typ	RA (mm)	RA <sub>min</sub> - RA <sub>max</sub> Kunststoff (mm)	PN	a (mm)	C <sub>max</sub> mit Bandeinlage (mm)	d (mm)	R (mm)	Schraube (mm)	Gewicht (kg / Stück)	
<b>PLAST GRIP</b>	40,0	39,5 - 40,5	16	62,4	8	60	80	M 8	0,6	
	50,0	49,5 - 50,5	16	62,4	8	70	90	M 8	0,6	
	63,0	62,5 - 63,5	16	77,4	17	85	105	M 8	0,8	
	75,0	74,5 - 75,5	16	98,0	25	95	115	M 10	1,5	
	90,0	89,0 - 91,0	16	98,0	25	110	130	M 10	1,6	
	110,0	109,0 - 111,0	16	98,0	25	130	150	M 10	1,8	
	125,0	123,0 - 127,0	16	115,0	25	155	185	M 12	3,2	
	140,0	139,0 - 141,0	16	115,0	25	170	200	M 12	3,4	
	160,0	158,0 - 162,0	16	115,0	35	190	210	M 12	3,7	
	180,0	178,5 - 182,0	16	142,0	35	210	240	M 12	6,2	
	200,0	198,5 - 202,0	16	142,0	35	230	260	M 12	6,6	
	225,0	227,0 - 227,0	10	142,0	35	255	285	M 12	7,2	
	250,0	247,0 - 253,0	10	142,0	35	280	310	M 12	7,7	
	280,0	277,0 - 282,0	10	142,0	35	310	340	M 12	9,0	
	<b>E U R O P A</b>	315,0	311,0 - 318,0	10	142,0	35	345	375	M 16	10,0
355,0		351,0 - 359,0	6	145,0	35	385	415	M 16	10,8	
400,0		396,0 - 404,0	6	145,0	35	430	460	M 16	11,1	
<b>PLAST GRIP</b>		42,4	42,0 - 43,0	16	62,4	8	65	85	M 8	0,6
		48,3	48,0 - 49,0	16	62,4	8	70	90	M 8	0,6
		60,3	60,0 - 61,0	16	77,4	17	80	100	M 8	0,8
		76,0	75,5 - 77,0	16	98,0	25	95	115	M 10	1,5
		88,9	88,0 - 90,0	16	98,0	25	110	130	M 10	1,6
		101,6	100,5 - 102,0	16	98,0	25	125	145	M 10	1,8
		114,3	113,0 - 115,5	16	98,0	25	135	155	M 10	3,2
		141,3	139,5 - 143,0	16	115,0	35	175	205	M 12	3,4
		159,0	157,4 - 160,6	16	115,0	35	185	215	M 12	3,5
		168,3	166,5 - 170,0	16	115,0	35	200	230	M 12	3,8
		219,1	217,0 - 222,0	16	145,0	35	250	280	M 12	7,0
		273,0	271,0 - 274,0	10	145,0	35	305	335	M 12	8,2
	323,9	320,0 - 327,0	6	145,0	35	355	385	M 16	10,2	
	<b>U S A</b>									

**Bei allen Kunststoffrohren aus PE und PP und dünnwandigen PVC-Rohren muss ein Stützring eingelegt werden.**  
Stützringe für die Montage der NORMACONNECT® PLAST GRIP sind bei unseren Vertriebspartnern erhältlich.

## STÜTZRING

Bitte geben Sie bei einer Anfrage/Bestellung an:

1. den gewünschten Rohraußendurchmesser (RA)
2. das Material
3. den gewünschten Innendurchmesser (di)

Beispiel

90  
W5 (1.4571)  
79,5



Für das benannte Beispiel lautet das Bestellzeichen: **STÜTZRING 90 - W5 - 79,5**

RA	di	Wandstärke	Rohrserie	RA	di	Wandstärke	Rohrserie	RA	di	Wandstärke	Rohrserie
40	29	5,5	SDR 7,5 / S-3,2	75	54,4	10,3	SDR 7,5 / S-3,2	125	91	17	SDR 7,5 / S-3,2
	31	4,5	SDR 9 / S-4		58,2	8,4	SDR 9 / S-4		97	14	SDR 9 / S-4
	32,6	3,7	SDR 11 / S-5		61,4	6,8	SDR 11 / S-5		102,2	11,4	SDR 11 / S-5
	34	3	SDR 13,6 / S-6,3		64	5,5	SDR 13,6 / S-6,3		106,6	9,2	SDR 13,6 / S-6,3
	35,2	2,4	SDR 17 / S-8		66	4,5	SDR 17 / S-8		110,2	7,4	SDR 17 / S-8
	-	-	SDR 21 / S-10		67,8	3,6	SDR 21 / S-10		113	6	SDR 21 / S-10
	36	2	SDR 26 / S-12,5		69,5	2,8	SDR 26 / S-12,5		115,4	4,8	SDR 26 / S-12,5
	-	-	SDR 33 / S-16		70,4	2,3	SDR 33 / S-16		117,2	3,9	SDR 33 / S-16
50	36	7	SDR 7,5 / S-3,2	90	65,4	12,3	SDR 7,5 / S-3,2	140	102,2	19,2	SDR 7,5 / S-3,2
	38,8	5,6	SDR 9 / S-4		69,5	10,3	SDR 9 / S-4		108,6	15,7	SDR 9 / S-4
	40,8	4,6	SDR 11 / S-5		73,6	8,2	SDR 11 / S-5		114,6	12,7	SDR 11 / S-5
	42,6	3,7	SDR 13,6 / S-6,3		76,8	6,6	SDR 13,6 / S-6,3		119,4	10,3	SDR 13,6 / S-6,3
	44	3	SDR 17 / S-8		79,5	5,3	SDR 17 / S-8		123,4	8,3	SDR 17 / S-8
	45,5	2,2	SDR 21 / S-10		81,4	4,3	SDR 21 / S-10		126,6	6,7	SDR 21 / S-10
	46	2	SDR 26 / S-12,5		83	3,5	SDR 26 / S-12,5		129,2	5,4	SDR 26 / S-12,5
	-	-	SDR 33 / S-16		84,4	2,8	SDR 33 / S-16		131,4	4,3	SDR 33 / S-16
63	45,5	8,7	SDR 7,5 / S-3,2	110	79,5	15,3	SDR 7,5 / S-3,2	160	116,2	21,9	SDR 7,5 / S-3,2
	48,8	7,1	SDR 9 / S-4		85,4	12,3	SDR 9 / S-4		124,2	17,9	SDR 9 / S-4
	51,4	5,8	SDR 11 / S-5		90	10	SDR 11 / S-5		130,8	14,6	SDR 11 / S-5
	53,6	4,7	SDR 13,6 / S-6,3		93,8	8,1	SDR 13,6 / S-6,3		136,4	11,8	SDR 13,6 / S-6,3
	55,4	3,8	SDR 17 / S-8		96,8	6,6	SDR 17 / S-8		141	9,5	SDR 17 / S-8
	57	3	SDR 21 / S-10		99,4	5,3	SDR 21 / S-10		144,6	7,7	SDR 21 / S-10
	58,2	2,4	SDR 26 / S-12,5		101,6	4,2	SDR 26 / S-12,5		147,6	6,2	SDR 26 / S-12,5
	59	2	SDR 33 / S-16		103,2	3,4	SDR 33 / S-16		150,2	4,9	SDR 33 / S-16

Weitere Größen auf Anfrage

## TYPENREIHE REP

NORMACONNECT® REP E ist eine Reparaturkupplung zur Verbindung zugentlasteter Rohre.

Beschädigte Metall- oder Kunststoffrohre können mit ihr einfach, schnell und sicher abgedichtet werden, ohne die Rohre demontieren zu müssen.

NORMACONNECT® REP E zeichnen sich aus durch:

### 1. Serienmäßige Bandeinlage

Aufgrund der verstärkenden Bandeinlage werden die Überbrückung großer Rohrabstände und der problemlose Einsatz bei Vakuum-Anwendungen möglich. Gleichzeitig wird die Scherfestigkeit der Kupplung erhöht.

### 2. Verschlussbolzen

Bei der NORMACONNECT® Rohrkupplung werden Bolzen mit besonders großem Durchmesser eingesetzt. Die Steifigkeit der Kupplung und der Gewindeeingriff der Schrauben werden dadurch deutlich verbessert.

### 3. Neuartiges Zwei-Lippen-Dichtsystem

Das patentierte Dichtsystem sorgt für doppelte Sicherheit.



Abb.: NORMACONNECT® REP E

## BESTELLHINWEISE

Bitte geben Sie bei einer Anfrage/Bestellung an:

1. den Typ (REP E)
2. das gewünschte Material (W5)  
(Hinweise s. letzte Seite)
3. den Rohraußendurchmesser RA (s. Tabelle)
4. den gewünschten Dichtmuffenwerkstoff (EPDM, NBR)

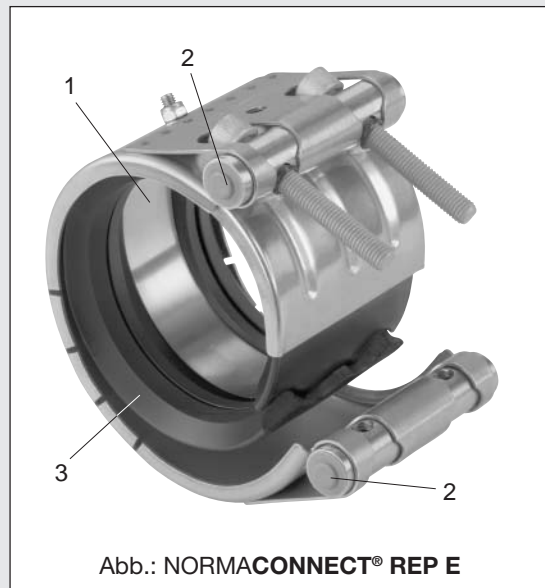
Beispiel

REP E  
W5  
609,6  
EPDM

Für das benannte Beispiel lautet das Bestellzeichen: **NORMACONNECT® REP E – W5 – 609,6 – EPDM**

**ALLE GRÖSSEN IM ÜBERBLICK • MATERIALIEN UND ZEICHNUNGEN S. SEITE 16**

Typ	RA (mm)	RA <sub>min</sub> RA <sub>max</sub> (mm)	Nennndruck PN	a (mm)	b (mm)	C <sub>max</sub> mit Bänderinlage (mm)	d ≈ (mm)	H ≈ (mm)	Schraube (mm)	Gewicht ca. (kg/Stück)
<b>REP E 3)</b>	35,0	34,5 - 35,5	16	62,4	14,4	8	55	75	M 8	0,5
	38,0	35,6 - 38,5	16	62,4	14,4	8	60	80	M 8	0,5
	42,4	41,7 - 42,9	16	62,4	14,4	8	65	85	M 8	0,6
	44,5	44,0 - 45,0	16	62,4	14,4	8	65	85	M 8	0,6
	48,3	45,5 - 48,8	16	62,4	14,4	8	70	90	M 8	0,6
	54,0	53,6 - 54,9	16	77,4	29,4	17	75	95	M 8	0,8
	57,0	56,3 - 57,6	16	77,4	29,4	17	80	100	M 8	0,8
	60,3	59,5 - 60,9	16	77,4	29,4	17	80	100	M 8	0,8
	73,0	72,6 - 74,0	16	98,0	40,3	25	95	115	M 10	1,4
	76,1	75,2 - 76,9	16	98,0	40,3	25	100	120	M 8	1,4
	84,0	83,0 - 85,0	16	98,0	40,3	25	105	125	M 8	1,5
	88,9	88,0 - 89,8	16	98,0	40,3	25	110	130	M 8	1,5
	101,6	101,0 - 102,9	16	98,0	40,3	25	125	145	M 10	1,6
	104,0	103,0 - 106,0	16	98,0	40,3	25	125	145	M 8	1,6
	108,0	106,0 - 109,1	16	98,0	40,3	25	130	150	M 8	1,7
	110,0	109,0 - 111,0	16	98,0	40,3	25	130	150	M 8	1,7
	114,3	113,0 - 115,4	16	98,0	40,3	25	135	155	M 8	1,7
	118,0	116,6 - 119,2	16	98,0	40,3	25	140	160	M 10	1,7
	129,0	128,0 - 131,0	16	113,0	50,0	35	155	185	M 10	2,4
	133,0	131,0 - 134,3	16	113,0	50,0	35	160	190	M 10	2,4
139,7	138,0 - 141,1	16	113,0	50,0	35	165	195	M 10	2,5	
141,6	139,6 - 142,0	16	115,0	50,0	35	170	200	M 12	2,5	
144,0	142,4 - 145,5	16	113,0	50,0	35	170	200	M 12	2,5	
154,0	153,0 - 156,0	16	113,0	50,0	35	180	210	M 10	2,6	
159,0	157,0 - 160,8	16	113,0	50,0	35	185	215	M 10	2,7	
168,3	166,0 - 170,0	16	113,0	50,0	35	195	225	M 10	2,8	
170,0	168,2 - 171,9	16	113,0	50,0	35	195	225	M 12	2,8	
Typ	RA <sup>2)</sup> (mm)	RA <sub>min</sub> RA <sub>max</sub> (mm)	M.A.W.P. <sup>1)</sup> (bar)	a (mm)	b (mm)	C <sub>max</sub> mit Bänderinlage (mm)	d ≈ (mm)	H ≈ (mm)	Schraube (mm)	Gewicht ca. (kg/Stück)
<b>REP E 3)</b>	206,0	202,0 - 208,0	13,7	139	74	35	240	270	M 12	3,8
	219,1	216,0 - 221,0	13,7	139	74	35	250	280	M12	3,9
	254,0	250,0 - 256,0	12	139	74	35	285	315	M 12	4,3
	267,0	264,0 - 269,0	12	139	74	35	300	330	M 12	4,5
	273,0	270,0 - 275,0	12	139	74	35	305	335	M12	4,6
	306,0	302,0 - 308,0	9	139	74	35	335	370	M 12	4,8
	323,9	320,0 - 327,0	9	139	74	35	355	385	M12	5,1
	355,6	352,0 - 359,0	9	139	74	35	385	420	M12	5,2
	406,4	402,0 - 410,0	7,5	139	74	35	435	470	M12	5,8
	508,0	505,0 - 510,0	5,5	139	74	35	540	570	M12	7,2
	609,6	606,0 - 613,0	4,5	139	74	35	630	670	M12	8,2
	711,2	707,0 - 715,0	4,0	139	74	35	740	775	M12	8,9
	812,8	808,0 - 817,0	3,2	139	74	35	845	875	M12	9,9
	1219,2	1216,0 - 1222,0	2	139	74	35	1250	1280	M12	13,6

Werkzeuge zur Montage der NORMACONNECT® REP E sind bei unseren Vertriebspartnern erhältlich.  
(für REP E = NORMACONNECT® Spannzone RA 38 - 170 mm / für REP E = NORMACONNECT® Spanngurt ≥ RA 180 mm)

Weitere Größen ≥ 170 mm auf Anfrage

<sup>1)</sup> Maximum Allowable Working Pressure = maximal zulässiger Arbeitsdruck  
<sup>3)</sup> Bei Verwendung ohne Bänderinlage ist ein maximaler Rohrspalt von 10 mm zulässig

## **AUSWAHLHILFE**

Sollten Sie aufgrund der Vielzahl unserer Rohrkupplungstypen und -varianten nicht sicher sein, welche nun die richtige für Ihren Anwendungsfall ist, wenden Sie sich vertrauensvoll an uns.

Wir stellen Ihnen unsere jahrzehntelange Erfahrung im Bereich der Verbindungstechnik zur Verfügung und beraten Sie kompetent und ausführlich.

Um Ihnen den geeigneten Rohrkupplungstyp benennen und ein Angebot unterbreiten zu können, bitten wir Sie um Zusendung des nebenstehenden Fragebogens.

Füllen Sie ihn bitte komplett aus, senden Sie ihn uns per Post oder faxen Sie ihn uns einfach zu.

Wir freuen uns auf Ihre Anfrage.

An:

Absender:

<b>ROHRE</b>	1. Rohr	2. Rohr (sofern abweichend)
Verwendete Rohrmaterialien		
Rohraußendurchmesser RA		
Rohrwandstärken		
<b>ROHRLEITUNG</b>	<input type="checkbox"/> <b>zugbelastet</b> (ohne Festpunkte) <input type="checkbox"/> <b>zugentlastet</b> (mit Festpunkten)	
<b>DRÜCKE</b>		
Betriebsdruck		
Prüfdruck		
<b>MEDIEN</b>		
Medium in der Leitung		
Temperatur des Mediums		
Umgebungsmedium		
Umgebungstemperatur		
<b>VERLEGEART</b>	<input type="checkbox"/> offen <input type="checkbox"/> eingeerdet	
Voraussichtlich benötigte Stückzahl NORMACONNECT® Rohrkupplungen		

Die NORMACONNECT®-Rohrkupplungen sind in den Werkstoffausführungen W2 und W5 erhältlich.

Der Stützring ist ausschließlich in W5 erhältlich.

NORMACONNECT® **Werkstoffübersicht** · Tabelleninhalt = nur DIN-Werte.

W2				
	FLEX/FLEX E	GRIP	COMBI GRIP	PLAST GRIP
Gehäuse	1.4301	1.4301	1.4301	1.4301
Schrauben	1.7220	1.7220	1.7220	1.7220
Bolzen	1.0737	1.0737	1.0737	1.0737
Schutzring	1.4571	-	-	-
Krallenring für Metallrohre	-	1.4310	1.4310	-
Krallenring für Kunststoffrohre	-	-	PA-GF / Messing	PA-GF / Messing
Bandeinlage	1.4571 PA-GF	1.4571 PA-GF	1.4571 PA-GF	1.4571 PA-GF

W5					
	FLEX/FLEX E	GRIP	COMBI GRIP	PLAST GRIP	REP
Gehäuse	1.4571	1.4571	1.4571	1.4571	1.4571
Schrauben	1.4404	1.4404	1.4404	1.4404	1.4404
Bolzen	1.4401	1.4401	1.4401	1.4401	1.4401
Schutzring	1.4571	-	-	-	-
Krallenring für Metallrohre	-	1.4310	1.4310	-	-
Krallenring für Kunststoffrohre	-	-	PA-GF / Messing	PA-GF / Messing	-
Bandeinlage	1.4571 PA-GF	1.4571 PA-GF	1.4571 PA-GF	1.4571 PA-GF	1.4571 PA-GF

**Einsatzbereiche der Dichtstoffe**

	EPDM	NBR
Temperaturbereich	$\varnothing < 170 \text{ mm}$ $-30 \text{ °C} - +125 \text{ °C}$ $\varnothing > 180 \text{ mm}$ $-20 \text{ °C} - +80 \text{ °C}$	$-20 \text{ °C} - +80 \text{ °C}$
Medien	Wasser Wässrige Laugen Wässrige Säuren Alkohole Druckluft	Wasser Seewasser Mineralöle Schmierstoffe Kraftstoffe Gas Druckluft

**Materialvergleichstabelle**

DIN	AISI/AS	BS	AFNOR NF
1.0737	12 L 14	230 M 07	S 300 PB
1.7220	4140 H	708 A 37	34 CD 4
1.4310	301	301 S 21	Z11 CN 17-08
1.4301	304	304 S 31	Z6 CN 18-09
1.4401	316	316 S 16	Z3 ZND 17-11-1
1.4404	316 L	316 S 11	Z3 CND 18-12-03
1.4571	316 Ti	320 S 31	Z6 CNDT 17-12
Messing PA-GF	brass PA-GF	brass PA-GF	laiton PA-GF

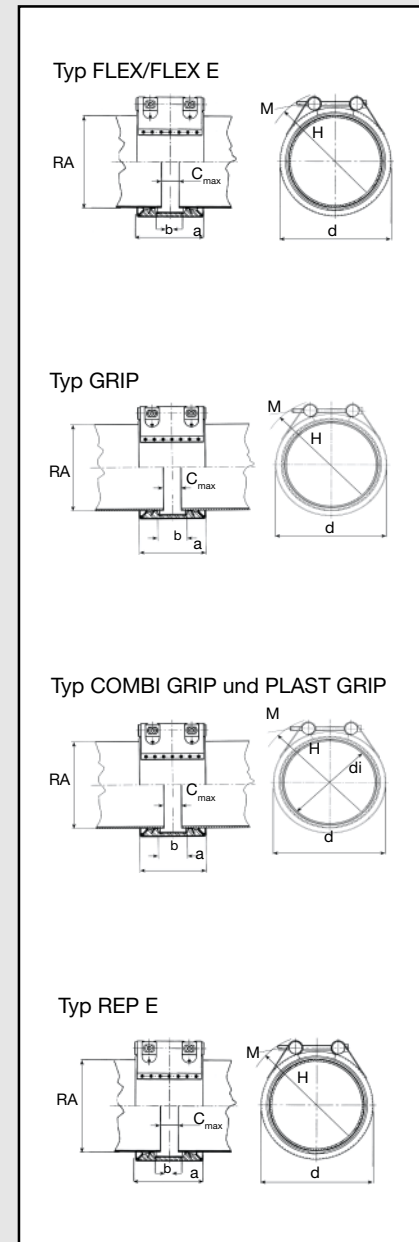

## Hinweis auf Namensänderung

Es hat sich einiges geändert in unserem **NORMACONNECT® FGR** Produktportfolio.

Nachstehende Übersicht zeigt Ihnen auf, welche alte Kupplungsbezeichnung sich hinter den jetzt gültigen **NORMACONNECT®**-Produktnamen verbirgt.

Heutige <b>NORMACONNECT®</b> -Bezeichnung	Frühere <b>NORMACONNECT®</b> -Bezeichnung
<b>NORMACONNECT® FLEX</b> (Größe 26,9-170 mm)	<b>NORMACONNECT® F1/FL1</b>
<b>NORMACONNECT® FLEX</b> (Größe ab 180-1200 mm) <b>NORMACONNECT® FLEX E</b> (mit Hohlbolzen) (für die Größen mit Rohrdurchmesser ab 180-1200 mm)	<b>F2A, F2B, F2C, F2D</b> <b>FL2A, FL2B, FL2C, FL2D</b>
<b>NORMACONNECT® GRIP</b>	<b>NORMACONNECT® G</b>
<b>NORMACONNECT® COMBI GRIP</b>	<b>NORMACONNECT® CG</b>
<b>NORMACONNECT® PLAST GRIP</b>	<b>NORMACONNECT® PG</b>
<b>NORMACONNECT® REP E</b> (mit Hohlbolzen)	<b>NORMACONNECT® R</b>

Bitte aufklappen





**RASMUSSEN GMBH**

NORMA® und NORMACONNECT® sind eingetragene Warenzeichen der RASMUSSEN GMBH

Postfach 11 49 • D-63461 Maintal ■ Edisonstr. 4 • D-63477 Maintal ■ Tel.: ++49- 61 81-4 03-0 • Fax: ++49- 61 81-40 32 10

[www.norma.de](http://www.norma.de)